

## Tofauti ya Kimiundo kati ya Vivumishi na Vibainishi katika Lugha ya Kiswahili kwa Mtazamo wa Eksibaa

Salha Abdallah Habib<sup>1</sup> na Mussa Omari Amanzi<sup>2</sup>

<sup>1</sup>Shule ya Sekondari ya Usangule

<sup>2</sup>Chuo Kikuu cha Waislamu cha Morogoro

### Ikisiri

Pamoja na wanasarufi wa lugha ya Kiswahili kukubaliana kuwapo kwa uainishaji wa vivumishi na vibainishi lakini kwa kiasi kikubwa, ukipitia kazi za wataalamu mbalimbali, dhana hizo zimekuwa zikichanganywa katika kapu moja la uainishaji katika lugha ya Kiswahili. Kwa mantiki hiyo, maneno ya vivumishi yameanishwa kama vibainishi na vibainishi kuainishwa kama vivumishi. Hivyo uainishaji wa vivumishi na vibainishi katika lugha ya Kiswahili umekuwa na dosari hasa katika uingizaji wa mifano ya maneno katika kategoria hizo. Maneno yaliyoelezwa kama vibainishi na wataalamu kama; Habwe na Karanja, (2004), Biber na wenzake (2005), Richards na wenzake (2010), Khamis (2011). Pia yameelezwa kama vivumishi na wataalamu wengine au wataalamu walewale. Maneno ya aina moja kutumika katika kategoria mbili tofauti, kumeleta ukinzani wa kiuchanganuzi hasa katika sintaksia ya lugha ya Kiswahili. Makala haya yamekusudia kubainisha tofauti ya kimiundo kati ya vivumishi na vibainishi kwa mtazamo wa Eksibaa, ili kuweka wazi tofauti kati ya vibainishi na vivumishi na kufanya uainishaji wa kategoria mbili hizi, kutoingiliana kama inavyojitokeza katika kazi za wataalamu. Makala haya yameweka wazi mwachano kati ya vivumishi na vibainishi kama kategoria mbili tofauti katika lugha ya Kiswahili.

**Maneno Maalum:** *Vivumishi, Eksibaa, Vibainishi, Kiswahili, Sintaksia*

### Utangulizi na Mapitio ya Maandishi

Uainishaji wa kategoria ya kibainishi unaonekana kukanganywa na kategoria ya kivumishi katika lugha ya Kiswahili. Mkanganyiko huo unatokana na uainishaji wa wa vivumishi vya idadi, vivumishi vimilikishi, vivumishi vioneshi na uainishaji wa vibainishi vya idadi, vibainishi vimilikishi na vibainishi vioneshi. Katika Kiswahili aina hizo zinatumia mifano ya maneno yenye kufanana na kuleta mkanganyiko pindi watumiaji wa lugha wanapoinisha kategoria hizo. Pia mkanganyiko huo hujitokeza katika kazi mbalimbali za wataalamu wa isimu kutumia vivumishi kama vibainishi na vibainishi kutumika kama vivumishi. Kwa hivyo, makala haya yamelenga kutatua mitazamo iliyozoeleka kuhusu dhana hizi na kubainisha kwa miundo tofauti baina ya dhana mbili hizi. Pia kuchanganua miundo hiyo kupitia mchoroti wa Eksibaa katika uainishaji huo, hivyo makala haya yamegawanya katika utangulizi, kiunzi cha nadharia, mbinu za ukusanyaji wa data, mjadala kuhusu miundo tofauti ya uainishaji wa vivumishi na vibainishi na hitimisho.

### Uainishaji wa Maneno katika Kiswahili

Katika historia ya lugha, uainishaji wa maneno ni muhimu kwa sababu maneno hufanya kazi tofauti katika sintaksia. Uainishaji ulianza katika kipindi cha wanasarufi mapokeo, ambao waliainisha kategoria nane za maneno katika lugha zao. Kategoria hizo ni nomino, kitenzi, kibainishi, kabadala (kiwakilishi), kihusishi, faridi pekee, kielezi na kiungo (Khamisi na Kiango, 2002). Maneno hayo yaliainishwa kwa kuzingatia vigezo vya lugha husika.

Kama wanavyosema Massamba na wenzake (1999), kuwa uainishaji hupanga maneno kwa kuzingatia vigezo maalumu katika lugha. Vigezo hivyo huainisha maneno ya lugha kwa kuzingatia uamilifu wa kisemantiki, kimaumbo au wa kimuundo. Kigezo cha uamilifu wa kisemantiki huzingatia utumizi wa maana ya neno katika sentensi, ambapo neno hupangwa katika kundi husika kulingana na

maana ya neno hilo katika tungo (Besha, 1994). Kwa mantiki hiyo, kulingana na kigezo cha uamilifu wa kisemantiki, wataalamu wa Kiswahili waliweza kuainisha aina mbalimbali za maneno katika lugha ya Kiswahili. Wataalamu hao ni kama vile Massamba na Msanjila (2007), wameainisha aina saba za maneno ya Kiswahili, nazo ni: nomino, kitenzi, kivumishi, kiingizi, kiwakilishi, kielezi, na kiunganishi/kihusishi.

Rubanza (2003), ameanisha aina nane za maneno ya Kiswahili aina hizo ni: nomino, kitenzi, kivumishi, kiwakilishi, kielezi, kiunganishi, kihusishi, na kiingizi. Khamis (2011), ameanisha aina tisa za maneno kama vile; nomino, vitenzi, vivumishi, viwakilishi, vibainishi, vielezi, vihushishi, vihisishi na viunganishi katika lugha ya Kiswahili. Kwa upande wa Habwe na Karanja (2004), wameainisha aina kumi za maneno katika Kiswahili, nazo ni: nomino, kitenzi, kivumishi, kiwakilishi, kielezi, kiunganishi, kihusishi, kihisishi, kioneshi, na kibainishi. Pamoja na kutofautiana katika idadi na istilahi katika uainishaji wa maneno, wataalamu wote wametaja vivumishi (taz. Habwe na Karanja, 2004; Khamis 2011; na Philipo 2012) kama kategoria mojawapo ya maneno; na vibainishi imetajwa na baadhi yao kama aina nyingine muhimu ya maneno katika uainishaji wa maneno ya Kiswahili.

Kuna baadhi ya wataalamu wanakinzana katika makundi ya maneno ya Kiswahili lakini wanakubaliana kuwepo kwa kategoria ya kivumishi na kategoria ya kibainishi. Ingawa maneno ya kategoria ya vivumishi yanaonekana kuingiliana na maneno ya kategoria ya vibainishi. Kinachoonekana ni kuwa, baadhi ya wanaisimu kama Khamis (2011), Philipo (2012), na Khamsi na Kiango (2002), pamoja na kukiri kuwa kategoria ya vibainishi ipo, bado wamekanganya maneno ya kategoria hiyo na maneno ya kategoria ya vivumishi. Vilevile, wale wanaokataa kutokuwepo kwa kategoria ya vibainishi nao wanaleta mkanganyiko hasa pale wanapoweka maneno hayo katika kategoria ya vivumishi ambayo yanafanana na kategoria ya vibainishi. Kama inavyoonekana kwa Kihore na wenzake (2008) na Massamba na wenzake (2001), Mgullu (1999). Makala haya yanazingatia kuwa vivumishi na vibainishi ni kategoria ambazo haziwezi kutumia maneno yanayofafana wala kuingiliana kwani vivumishi na vibainishi hujidhihirisha katika miundo tofauti.

#### Uainishaji wa Vivumishi na Vibainishi

Rubanza (2003) anasema kuwa kivumishi ni kipashio kinachotoa habari zaidi kuhusu nomino. Naye, Mgullu (1999) anasema kivumishi ni neno ambalo hueleza zaidi juu ya nomino. Hata Massamba (2004) anasema kivumishi ni neno linalotoa taarifa zaidi juu ya nomino inayohusika na kudai kivumishi hueleza sifa ya kitu. Kutokana na maana ya vivumishi zilizotolewa na wanasarufi hawa. Uainishaji wa vivumishi hunasibishwa na nomino au kiwakilishi kwa kuzingatia maana, muundo au matumizi yake katika sentensi. Uainishaji huu unajitokeza kama vile; Kapinga (1983), aliyeainisha aina nne za vivumishi ambazo ni; vivumishi vimilikishi, vivumishi vioneshi, vivumishi vya a-unganifu na vivumishi vya jina kwa jina. Mohammed (1986), aliyetaja vivumishi vya sifa, vivumishi vimilikishi, vivumishi vya idadi, vivumishi vioneshi, vivumishi vya kuuliza, vivumishi vya a-unganifu na vivumishi vya pekee. Mgullu (1999) ameanisha aina sita za vivumishi katika Kiswahili, zikiwamo vivumishi vya sifa, vivumishi vimilikishi, vivumishi vioneshi, vivumishi vya idadi, vivumishi viulizi na vivumishi visisitizi;

Khamisi na Kiango (2002), walioainisha vivumishi vya aina mbili ambavyo ni vivumishi vya sifa na vivumishi vya idadi. Rubanza (2003), aliyesema kuwa kuna aina tatu za vivumishi nazo ni vivumishi vya sifa, vivumishi vya idadi na vivumishi vya pekee. Pia wapo walioainisha aina tano za vivumishi vikiwamo; vivumishi vya sifa, vivumishi vimilikishi, vivumishi vioneshi, vivumishi vya idadi na vivumishi viulizi. (Kihore na wenzake. 2007; Besha, 2007).

Uainishaji wa vivumishi kwa msingi ulioelezwa hapo juu unaweza kujengwa na mifano tajwa ifuatayo;

- i. Vivumishi vya sifa; mwanafunzi *mzuri* amehamiswa
- ii. Vivumishi vya idadi; wazazi *wawili* wamekuja, mifano *michache* ya tungo
- iii. Vivumishi vioneshi; kiti *hiki* kimevunjika, mgeni *huyu* mgonjwa

- iv. Vivumishi vimilikishi; mpenzi *wangu* amenitoroka, viatu *vyangu* vimeraruka
- v. Vivumishi viulizi: mgonjwa *yupi* amefariki?, kiatu *kipi* kimeraruka?
- vi. Vivumishi vya pekee: kitabu *chenyewe*, kitabu *chochote*, mkulima *yeyote*
- vii. Vivumishi visisitizi: mtoto *huyuhuyu* amefukuzwa shule
- viii. Vivumishi vya a-unganifu: Kitabu *cha* sarufi kimepotea,

Kwa maelezo ya wataalamu hawa, maneno yenye hati mlalo ni vivumishi ambavyo hutoa taarifa za ziada kuhusu nomino au kiwakilishi katika tungo.

Kwa upande wa dhana ya vibainishi imejadiliwa na Richards na Schmidt (2002), Habwe na Karanja (2004), Richards na wenzake (2010), Khamis (2011) na Philipo (2012), wanafasili kibainishi kuwa ni neno linaloambatana na nomino, nalo huonesha ukomo wa maana ya nomino kwa kiasi fulani, ukomo wa nomino ikimanisha kwamba hali ya kupanua na kumalizika kwa nomino. Hivyo, kibainishi hufafanua kitu au hutambulisha nomino. Kuhusu aina za vibainishi, Richards na Schmidt (2002) wametaja vibainishi vya idadi, vibainishi vioneshi, vibainishi vimilikishi na vibainishi vya kiasi; Biber na wenzake (2005), wametaja aina mbili za vibainishi ambazo ni vibainishi vioneshi na vibainishi vimilikishi. Pia wapo walioainisha aina nne za vibainishi ambazo ni; vibainishi viulizi, vibainishi vioneshi, vibainishi vimilikishi na vibainishi vya namba au idadi (Mutaka na Tamanji 2000; Khamis 2011). Uainishaji huo unapata nguvu kwa mifano

Kiingereza	Kiswahili
i) <i>this</i> book	“kitabu <i>hiki</i> ”
ii) <i>that</i> car	“gari <i>lile</i> ”
iii) <i>my</i> bicycle	“baiskeli <i>yangu</i> ”

(Chanzo: Richards na wenzake 2010).

Kwa mujibu wa maelezo ya wataalamu hawa, maneno yenye hati mlalo ni vibainishi ambavyo huambatana pamoja na nomino na huonesha ukomo wa nomino.

Ukiendelea kuchunguza kazi za wanaisimu hao utaona hata, Khamisi na Kiango (2002) wamevitaja vibainishi hufanya kazi ya kuongeza taarifa muhimu kuhusu nomino inayoambatana nayo. Ingawa wametumia vikumushi badala ya vibainishi. Tazama mifano aliyotumia katika uainishaji wa vibainishi vioneshi, idadi na vimilikishi. Mfano:

- i. Mtoto *yule*.
- ii. Mtoto *wangu*.
- iii. Vitabu *vichache*.

(Chanzo Khamis na Kiango 2002)

Hivyo, uainishaji wa vivumishi na vibainishi utaona kuwa kigezo cha uamilifu wa kisemantiki kilichotumika katika kugawanya vivumishi, ndicho kigezo kilichotumika katika vibainishi. Pia ukichunguza kazi za wataalamu hawa kuhusu vivumishi na vibainishi, utagundua kazi hizo zinaleta mkanganyiko wa uainishaji katika lugha ya Kiswahili.

#### **Mkanganyiko katika Uainishaji wa Vivumishi na Vibainishi katika Kiswahili**

Vivumishi na vibainishi ni dhana ambazo zimekanganywa katika kazi mbalimbali za wataalamu. Mkanganyiko huo unatokana na kuingiliana kwa maneno ya vivumishi vya idadi na vibainishi vya idadi. Pia vivumishi vimilikishi na vibainishi vimilikishi, vivumishi vioneshi na vibainishi vioneshi. Kwa hakika dhana hizi, zimeelezwa kama ni uainishaji wa dhana moja katika lugha ya Kiswahili. Tazama mkanganyiko huo katika kazi hizi za wataalamu.

Kwa mfano, Richard na wenzake (2010) wanatumia maneno yafuatayo kama vibainishi  
kitabu *hiki*,  
baiskeli *yangu*,  
gari *lile*  
(Chanzo Richard na wenzake)

Katika mifano ya hapo juu maelezo yao, yanamaanisha kuwa neno *hiki* ni kibainishi kioneshi kwa kuwa kinatambulisha na kuonesha nomino na neno *yangu* ni kibainishi kimilikishi. Wakati huohuo neno *hiki* limetumiwa katika uainishaji wa vivumishi vioneshi na neno *yangu* kutumika katika uainishaji wa vivumishi vimilikishi katika kazi ya Mgullu (1999), kwa mfano:

Kiti *hiki*.  
Mayai *yangu*  
Mtu *huyu*  
Ugonjwa *wetu*.  
(Chanzo Mgullu 1999)

Pia kwa kurejelea uainishaji wa Mgullu (1999), maneno yenye hati mlalo ni vivumishi kwa sababu yanatoa taarifa za ziada katika nomino.

Halikadhalika, mkanganyiko kama huo unajitokeza katika kazi nyingine za wataalamu. Kazi zao zimeainisha dhana ya vivumishi na vibainishi kama uainishaji unaofanana. Tazama kazi za wataalamu hao.

Kihore na wenzake (2008) katika kugawa vivumishi vya idadi kundi la jumla na kundi la hesabu wametumia mifano kama vile:

- i. *Chache, ingi, pungufu, kidogo, haba, kidogo, lukuki*
- ii. *Moja, mbili tatu, nne, tano, sita, kumi, ishirini, mia, elfu.*

Katika mifano hii, imeonekana wazi vivumishi vya idadi hufanana na mifano ya vibainishi vya idadi katika utafiti wa Philipo (2015). Chunguza mifano ifuatayo:

- i. *Mawe matatu*
- ii. *Watu wawili*
- iii. *Viti saba*

Maneno kama vile; *matatu, wawili na saba* Philipo (2015), ameyataja kuwa ni vibainishi vya idadi katika utafiti wake. Hivyo ukirejelea uainishaji huo, utagundua kwamba hakuna tofauti ya vivumishi vya idadi katika kazi ya Kihore na wenzake (2008) na vibainishi vya idadi katika kazi ya Philipo (2015). Pia kazi hii, imeweka bayana kuwa kuna mkanganyiko mkubwa wa uainishaji kati ya vivumishi na vibainishi katika sentensi za Kiswahili.

Mkanganyiko mwengine unajitokeza katika kufasili dhana ya vivumishi na vibainishi katika Kiswahili. Kazi nyingi za wataalamu wamefasili vibainishi kama vivumishi kuwa ni dhana zinazotoa habari zaidi kuhusu nomino. Mfano Massamba na wenzake (2004) wanasema:

“Vivumishi ni maneno yanayotoa taarifa zaidi katika nomino inayohusika”.

Fasili ya hapo juu inafanana na fasili ya dhana ya vibainishi iliyotolewa na wataalamu. Mfano Mutaka na Tamanji (2000), wanasema kuwa:

“Vibainishi ni maneno yanayotumika kubainisha nomino husika inayoambatana nayo katika tungo”.

Hivyo ni wazi kuwa uainishaji uliotumika katika kazi za wataalamu hawa, zimeeleza vivumishi kama vibainishi na vibainishi kama vivumishi, jambo ambalo linaleta mkanganyiko wa uainishaji wa vivumishi na vibainishi katika lugha ya Kiswahili. Hivyo, uainishaji wa wanasarufi wa Kiswahili hapo juu unasukuma kufanya mjadala wa kuonesha miundo tofauti za uainishaji katika vivumishi na

vibainishi ili kuondoa mkanganyiko wa kutumia maneno ya kufanana. Pamoja na kuweka wazi upekee wa uainishaji katika kategoria ya kivumishi na kibainishi.

### **Mbinu za Ukusanyaji wa Data**

Data za makala haya zimepatikana kutokana na tasnifu yangu ya Umahiri iliyohusu Uainishaji wa vivumishi na vibainishi katika Kiswahili kwa mtazamo wa Eksibaa". Mbinu zilizotumika ni hojaji, usaili na mbinu ya udurusu wa mapitio ya maandiko mbalimbali ya wanaisimu kuhusu uainishaji wa vivumishi na vibainishi. Mtazamo wa Eksibaa ulitumika katika kuainisha na kubainisha vivumishi na vibainishi katika lugha ya Kiswahili. Mtazamo huu umejikita kuonesha uchomozi wa kivumishi ni upi na uchomozi wa kibainishi ni upi katika viwango tofauti vya uainishaji wa tungo za Kiswahili, pia imeonesha umiliki wa kivumishi na kibainishi katika sentensi za Kiswahili. Pamoja na kuweka bayana uhusiano wa kivumishi na nomino na uhusiano wa kibainishi na nomino katika Kiswahili. Hivyo mtazamo wa Eksiba ulisaidia kuondoa mkanganyiko wa vivumishi na vibainishi kwa kuonesha bayana miundo mipya tofauti ya uainishaji katika Kiswahili

### **Kiunzi cha Nadharia**

Utafiti huu uliongozwa na nadharia ya Eksibaa katika kuainisha na kubainisha vivumishi na vibainishi katika lugha ya Kiswahili. Nadharia ya Eksibaa iliasisiwa na Chomsky mwaka 1970 katika jaribio la kusawazisha nadharia yake ya sarufi miundo virai kutokana na wingi wa sheria zilizotumika katika nadharia hiyo (sarufi miundo virai). Nadharia ya Eksibaa ina kaida za ufasiri wa kategoria za virai kutoka katika kategoria leksika pamoja na masharti ya mpangilio wa darajia za kategoria kwa kutegemea hadhi za vipashio katika kategoria leksika. Nadharia hii hugawa vipashio mbalimbali vya kileksika (neni) kwa viwango tofauti katika sentensi. Radford (1988) ameeleza kuhusu nadharia ya Eksibaa kuwa inazingatia ugawaji wa vipashio mbalimbali vya kileksika katika viwango tofauti katika sentensi. Anasema kuwa ni upangaji unaobainisha ni kipashio kipi kina uhusiano wa ngazi moja na ni kipi kinamiliki kingine.

Kwa maelezo ya Radford, nadharia hii hubainisha kipashio katika uhusiano wa ngazi moja na kipashio kipi hakina uhusiano wa ngazi hiyo na kinamiliki kipi. Nadharia ya Eksibaa hutumia alama saidizi ya X, na X ikiwa na maana ya baa (Radford, 1988). Chomsky alitumia alama saidizi ya X. Jackendoff (1977) akinukuliwa na Radford (1988) alitoa kanuni ya miundo virai ambayo neno kuu katika kirai chochote linajulikana kama Eksibaa na kategoria kirai inayobeba baa inajuliakana kama Eksibaa au Eksibaa mbili na kategoria inayobeba X ni X au X-baa moja. X ni kategoria za maneno kama vile nomino, kitenzi, kivumishi, kielezi, kiwakilishi, kihisishi na kihusishi. Kwa maelezo ya Radford (1988), mstari wa juu wa Eksibaa humaanisha vijalizo ambavyo hufuata neno kuu katika muundo wa virai. Vistari hivyo huweza kuwa vibainishi, vivumishi, vielezi.

Eksibaa husimama kama neno kuu ambalo linaweza kuwa nomino, kitenzi, kielezi, kivumishi na kadhalika katika muundo wa kirai na husimama kama muundo kiini (Leffel na Bouchard, 1991). Hivyo, kategoria fulani itakuwa na neno ambalo ndicho kiini cha kirai hicho. Nadharia ya Eksibaa ina mihimili ya kuchanganua sentensi kama ifuatavyo:

(i) Kategoria ya kiwango cha neno.

N= Nomino; T= Kitenzi; V= Kivumishi; H= Kihusishi; E= Kielezi

(ii) Kategoria ya kiwango cha kati. Kwa mfano:

Eksibaa = Nomino baa moja.

Eksibaa = Kitenzi baa moja.

Eksibaa = Kivumishi baa moja.

Eksibaa = Kihusishi baa moja.

(iii) Kategoria ya kiwango cha kirai

Kirai nomino; Kirai kitenzi; Kirai kivumishi; kirai kielezi

Kategoria za kati huwa kubwa kuliko kategoria leksia. Lakini huwa ndogo kuliko kategoria ya kirai. Nadharia hii inaongozwa kwa msingi wa kubainisha uhusiano wa virai katika sentensi na huainishwa kwa kutumia sawia tatu za Eksibaa. Hivyo, ubainishaji wa miundo ya vivumishi na vibainishi ulitumia mihimili ya Eksibaa.

Kupitia mhimili wa kategoria ya chini, kati na kategoria ya kirai katika Nadharia ya Eksibaa, ulizingatia upangaji wa hadhi ya vipashio, neno liliwekwa katika sawia husika kwa kuoneshwa kipi ni kivumishi na kipi ni kibainishi. Hivyo, sawia za Eksibaa zilisaidia kuonesha sawia ya vivumishi na sawia ya kibainishi katika uainishaji wa kimchoroti wa Eksibaa. Pia, vipashio vilichanganuliwa kimuundo ili kuondoa mkanganyiko wa uainishaji wa vivumishi na vibainishi kwa kutumia kiwango cha kirai, kati na neno katika sentensi. Kwa ujumla, kutumia nadharia hii kulithibitisha muundo mmoja wa vibainishi na miundo miwili ya vivumishi katika Kiswahili. Pamoja na kurahisisha kuainisha vivumishi na vibainishi katika sentensi za Kiswahili.

#### Utambuzi wa Kibainishi na Kivumishi kwa Mtazamo wa Eksibaa

Uainishaji wa vivumishi na vibainishi katika Kiswahili una uchomozi dhahiri wa kimuundo katika mtazamo wa nadhari ya Eksibaa. Uchomozi huo huzingatia misingi ya kinadharia ambayo ni kiwango cha juu, kati na chini ambavyo huzingatia uhusiano wa ngazi husika katika uchanganuzi. Kutokana na misingi hiyo, utambuzi wa vivumishi au vibainishi katika sentensi za Kiswahili hufanyika kwa kutumia kanuni maalumu ya uchomozi. Kwa mujibu wa kanuni hii, kivumishi huweza kutambuliwa kuwa ni neno ambalo hubeba taarifa za nomino au kiwakilishi chake. Kategoria hii hufanya kazi kama kitayarishi habari cha nomino wakati kibainishi huwa kama kipanuzi cha nomino. Hivyo kivumishi kinajipambanua kwa kuwepo na kinyume chake au kuwa ni kipambanuzi cha nomino. Mfano.

Na	Neno	Kinyume
I	Chache	Nyingi
li	Safi	Chafu
iii	Refu	Fupi

Hata hivyo maumbo mengine ya vivumishi ambavyo hayaleti kinyume chake, hutambulika kwa kuwepo kipambanuzi cha nomino. Mfano

Hodari

Mtanashati

Mrembo

Katika mifano hii, inadhirisha kuwa ili kubaini kivumishi maumbo yote yenye kinyume au kuipambanua nomino hutambulika kama kivumishi. Hivyo basi uchomozi wa maumbo hayo hujitokeza katika upeo wa juu katika nadharia ya Eksibaa. Hii ni kwa sababu kivumishi na nomino vina uhusiano wa udada katika uchanganuzi.

Lakini maumbo ya kibainishi hutambulika kwa kuwa na sifa kuu ya kutoa taarifa za ziada kuhusu idadi, nafsi, ngeli katika nomino. Mfano

Na	Idadi	Nafsi	Ngeli
<i>i</i>	Walimu <i>wote</i>	kitabu <i>changu</i>	nyumba <i>hii</i>
<i>ii</i>	Kalamu kumi	Mtoto wetu	Mtoto huyu

Katika mifano kwenye jedwali hapo juu, maneno yaliyoandikwa kwa hati mlazo hutoa taarifa za ziada. Maneno *wote*, *kumi*, *wetu*, *changu*, *hii* na *huyu* ni vibainishi ambavyo havipambanui nomino bali hutoa taarifa za ziada kuhusu nomino hizo. Maumbo ya vibainishi hayawezi kupatikana kinyume chake kama ilivyokuwa katika maumbo ya vivumishi.

Halikadhalika kivumishi huweza kutambulika kwa kutumia kanuni ya mchakato wa kimofolojia. Katika kanuni hii maumbo vumishi huchukua upatanishi wa kimofolojia katika umoja na wingi. Mfano

Upatanishi wa Vivumishi katika Umoja na Wingi		
Na	UMOJA	WINGI
I	Mwalimu <i>mwema</i>	Walimu <i>wema</i>
Ii	Embe <i>nzuri</i>	Maembe <i>mazuri</i>
iii	Mwanafunzi <i>mtanashati</i>	Wanafunzi <i>watanashati</i>

Katika mifano hapo juu, inaonesha kuwa kivumishi *mwema* hutambulika kwa kupata kipatanishi {mu-} ambacho kimetokana na nomino *mwalimu* ambayo ipo katika ngeli ya {MU/WA} ya umoja na wingi. Hali hiyo inasababisha kivumishi kiwe {wema} kwa kipatanishi cha {wa-} katika nomino *walimu*. Hivyo hivyo katika kivumishi *zuri* kina kipatanishi {θ-} ambacho kimetokana na nomino *embe* ambayo ipo katika ngeli ya {θ/MA} ya umoja na wingi. Hali hiyo inasababisha kivumishi kiwe *mazuri* kwa kipatanishi cha [ma-] katika nomino *maembe*.

Tofauti na kivumishi, kategoria ya kibainishi hutambulika kwa kupitia kanuni ya upatanisho wa kisarufi kwa kutumia ngeli za kisintaksia. *Hii* ina maana kwamba viambishi vinavyojitokeza katika mzizi wa vibainishi huundwa kupitia ngeli ya upatanisho wa kisarufi tofauti na vivumishi vinavyotumia ngeli ya umoja na wingi. Kwa mfano:

Vibainishi katika Umoja na Wingi		
Na	UMOJA	WINGI
I	Mwalimu <i>huyu</i>	Walimu <i>hawa</i>
Ii	Embe <i>lile</i>	Maembe <i>yale</i>
iii	Mwanafunzi <i>wangu</i>	Wanafunzi <i>wangu</i>

(Chanzo: Watafitiwa 2022)

Katika Mfano huo, unaweza kugundua kuwa, kibainishi *huyu* kina kipatanishi {-yu} ambacho kimetokana na nomino *mwalimu* ambayo ipo katika ngeli ya YU/A/WA ya upatanisho wa kisarufi. Hali hiyo inasababisha kibainishi kiwe *hawa* kwa kipatanishi cha {-wa} katika nomino *walimu*. Hivyo hivyo katika kibainishi *lile* kina kipatanishi {li-} ambacho kimetokana na nomino *embe* ambayo ipo katika ngeli ya LI/YA ya upatanishi wa kisarufi. Hali hiyo inasababisha kibainishi kiwe *yale* kwa kipatanishi cha {ya-} katika nomino *maembe*.

Pia kivumishi hutambuliwa kwa kutokea baada ya nomino tu na sio kabla ya nomino. Hii ni kwa sababu kivumishi hufanya kazi ya kupambanua nomino au kiwakilishi kwa kutaja sifa maalumu. Mfano,

Mtoto hodari,

Kijana shupavu,

Msichana mrembo.

Hivyo unaweza kubaini kuwa, neno *hodari*, *shupavu* na *mrembo* ni vivumishi ambayo hutokea baada ya nomino au kiwakilishi chake, kwa sababu kategoria ya kivumishi haina jukumu la kupanua nomino. Kutokana na kukosa jukumu hilo, kivumishi hakiwezi kutokea kabla ya nomino. Hivyo mazingira ya kivumishi katika sentensi za Kiswahili nomino hutangulia.

Kibainishi hukubali kutokea kabla au baada ya nomino. Mfano,

Huyu mwanafunzi - Mwanafunzi huyu

Yule kiranja wa darasa - Kiranja yule wa darasa.

Ukichunguza mifano hii, inaonesha kuwa, kibainishi *huyu* na *yule* kimekubali kuitangulia nomino mwanafunzi na kiranja. Vilevile kibainishi *huyu* na *yule* kimekubali kutanguliwa nanomino inayoambatana nayo. Ukubalifu wa Kibainishi kutokea kabla na baada ya nomino unatokana na jukumu la kibainishi kupanua na kuonesha ukomo wa nomino katika sentensi.

Hivyo kwa kutumia ufafanuzi wa maelezo hapo juu, kuhusu kivumishi na kibainishi bila shaka tunaweza kutambua maumbo yanayounda kivumishi na kibainishi kwa urahisi. Hivyo kwa kutumia misingi ya nadharia ya Eksibaa imebainika miundo inayoibainisha kivumishi na kibainishi katika lugha ya Kiswahili.

### **Miundo tofauti ya Vibainishi na Vivumishi katika Lugha ya Kiswahili**

Kwa kuwa kategoria ya vivumishi imeonekana kuchukua maneno yenye kufanana na kategoria ya vibainishi, na kuonekana kuwa na mwingiliano katika uainishaji. Hali hii imepelekea kuwapo kwa utata wa kuyatambua maneno yanayojumisha vivumishi na maneno yanayojumuisha vibainishi katika sentensi za Kiswahili. Katika makala haya, tofauti za kimuundo kati ya vivumishi na vibainishi zitawekwa wazi na kufafanuliwa kwa kuzingatia mtazamo wa nadharia ya Eksibaa kama ifutavyo

### **Miundo ya Vibainishi katika Kiswahili**

Vibainishi kama aina ya maneno katika Kiswahili ina muundo wake unaojipambanua kutoka katika aina nyingine za maneno. Kutokana na data zilizokusanywa na kuchambuliwa kwa kutumia nadharia ya Eksibaa, kategoria ya vibainishi ina muundo mmoja tu unaotofatiana kabisa na miundo ya vivumishi kama ifuatavyo:

### **Muundo wa $N = N + B$**

Kwanza muundo huu ndio mundo pekee unaoibainisha kategoria ya kibainishi katika aina za maneno ya Kiswahili. Hii ni kwa sababu katika muundo huu inaonesha kuwa kibainishi huwa kinajitokeza kwa kumilikiwa na kirai cha kati, yaani kibainishi huwa ni kiambajengo dada cha N na wakati huohuo ni kiambajengo binti cha N yenye baa ambacho ni kirai cha kati. Uhusiano huu ni uhusiano wa lazima, hivyo kibainishi ni kiambajengo cha lazima katika muundo wa sentensi za Kiswahili. Tuchunguze data ifuatavyo:

Mwanafunzi *huyu* ni hodari

Kitabu *kimoja* ndicho ninachokitafuta

Shati *langu* limechanika

(Chanzo watafitiwa 2022)

Ukichunguza data hapo juu, utagundua kuna vibainishi *huyu*, *kimoja* na *langu* ambavyo kimuundo vimesukwa kuanzia katika kiwango cha kirai cha kati. Yaani kibainishi kinamilikiwa katika kirai cha kati [N baa kumiliki N na B]. Kwa kuzingatia misingi ya nadharia ya Eksibaa, umiliki wa namna hiyo unafasiliwa kuwa kibainishi hapo kipo katika uhusiano wa lazima. Hii ni kwa sababu ya kumilikiwa moja kwa moja na kirai cha kati na kuwa na uhusino wa kiusabiki na nomino iliyoambatana nayo. Hata hivyo, maelezo haya yanaweza kufasiliwa vyema na mchoroti wa nadharia ya Eksiba kama ifuatavyo:



*Mwanafunzi huyu.*

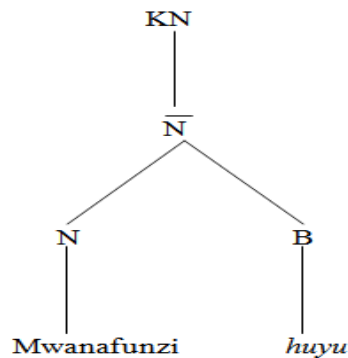

Kwa mujibu wa kielelezo hapo juu inaonesha kuwa kibainishi kimejitokeza katika muundo wa N baa = N +B. Ambao mchoroti huo unatueleza kuwa kipashio cha KN kinamiliki kifundo cha N baa, na N baa inamiliki N na B. Kifundo cha N na B ni vipashio vilivyo katika kiwango kimoja (dada). Kwa kuzingatia nadharia ya Eksibaa, mchoroti huu unaweka wazi uhusiano wa N na B ni wa karibu sana katika kichwa cha N baa. Hii ina maana kuwa kipashio B (kibainishi *huyu*) kina uhusiano wa lazima katika nomino hiyo. Tuchanganue pia sentensi ya pili:

*Kitabu kimoja.*

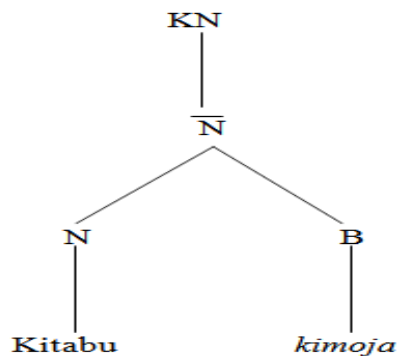

Katika kielelezo hiki, kinaonesha kuwa KN inamiliki viambajengo vyote vilivyo chini yake, yaani [N baa, N na B]. Neno *kimoja* ni kibainishi cha idadi, ambacho kina uhusiano wa dada na nomino. Hivyo kwa kutumia mhimili wa nadharia ya Eksibaa kibainishi kimejichomoza katika kategoria ya kati. Radford (1988), anaeleza kuwa katika nadharia ya Eksibaa, kategoria za kati huwa kubwa kuliko kategoria kileksia lakini ndogo kuliko kategoria kamili (Kirai kikuu). Katika mchoroti huo, kibainishi kimejichomoza katika darajia ya kati ambayo hubebwa na nomino baa. Tuchunguze pia mfano wa sentensi ya tatu kwa kutumia nadharia hii, ili kuthibitisha zaidi muundo huu wa kibainishi:

*Shati langu.*

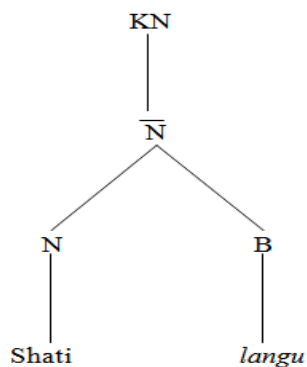

Kielelezo hiki kinadhihirisha kuwa neno *langu* ni kibainishi katika uchanganuzi wa muundo wa N baa = N + B. Kibainishi hicho kinaonekana kuwa na mfuatano wa nomino katika mahusiano ya lazima. Mfuatano huo ndio husababisha kibainishi kuwa sawia na nomino. Yaani N ina uhusiano wa sawia na B. Hivyo, ukubalifu wa kibainishi katika kaida ya Eksibaa ni kwa sababu ya kuwa kiambajengo dada cha nomino.

### Miundo ya Vivumishi katika Kiswahili

Vivumishi kama ilivyo kwa vibainishi, navyo vina miundo yake inayojipambanua kutoka katika aina nyingine za maneno. Kutokana na data zilizokusanywa na uchanganuzi uliofanywa kwa kutumia nadharia ya Eksibaa, vivumishi vina miundo miwili ifuatayo::

### Muundo wa KN = N± V

Huu ni mmojawapo wa muundo wa kivumishi uliobainika katika sentensi za Kiswahili. Muundo huu unaonesha kuwa kivumishi kinajitokeza kwa kumilikiwa na sawia ya juu, yaani kivumishi huwa ni kiambajengo dada cha kirai cha kati na wakati huohuo ni kiambajengo binti cha Kirai kikuu. Kwa kuzingatia nadharia ya Eksibaa, uhusiano wa namna hii ni uhusiano wa hiari, hivyo kivumishi hujitokeza kama kiambajengo cha hiari katika muundo wa sentensi za Kiswahili. Tuchunguze data ifuatayo:

Mwanafunzi mwema amefaulu mtihani  
Kitabu kibovu kimeonekana juu ya meza  
Shati refu limeanikwa kwenye kamba uani  
(Chanzo watafitiwa 2022)

Katika data hizo, zinaonesha kuwa neno, *mwema*, *kibovu* na *refu* ni vivumishi ambavyo vimejichomoza katika muundo wa KN = N baa + V. Data za hapo juu, zinabainisha kuwa vivumishi ni viambajengo dada vya N baa, kwa kuwa V ina uhusiano wa moja kwa moja na N. Uhusiano huo unaonesha kuwa KN ni mama wa N baa na V. Pia ukichunguza data hizo, utaona uhusiano wa N na V katika matumizi kuwa vivumishi vinawezwa kudondoshwa na nomino ikafanya kazi pekee katika kirai nomino. Hii ni kwa sababu kivumishi hapo ni kiambajengo cha hiari. Kwa mfano, katika sentensi ya hapo juu, neno, *mwema*, *kibovu* na *refu* yana uwezo wa kuachwa na bado nomino zikafanya kazi pekee bila kuharibu sentensi. Tazama maelezo haya katika mchoroti ufuatao:

*Mwanafunzi mwema.*

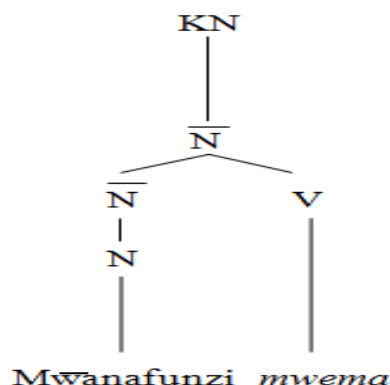

Katika kielelezo hapo juu, neno *mwema* ni kivumishi ambacho kina uhusiano wa kiusabiki na kirai nomino ambacho ni kirai cha kati. Mahusiano ya kivumishi hicho katika muundo huo, hujitokeza katika sawia ya juu. Katika nadharia ya Eksibaa, Jerono (2003), anasema kuwa, kategoria za juu huwa na baa na huweza kuwakilishwa na kategoria za chini katika uchanganuzi. Hii ina maana N ni

kategoria ya juu na ina uhusiano wa kiusabiki na V, yaani N na V ni viambajengo binti vya KN. Hata hivyo, kivumishi katika muundo huu ni kiambajengo huru. Tuendeleo kuchunguza mfano wa pili:

*Kitabu kibovu.*

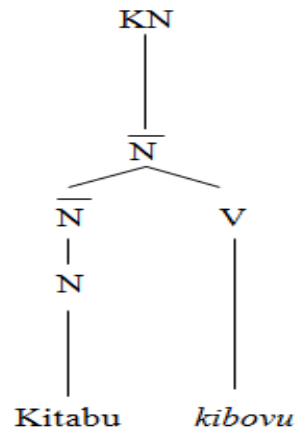

Katika kielelezo hiki pia, utaona kuwa *kibovu* ni kivumishi ambacho kinafanya kazi kwa nomino kama kiambajengo cha hiari. Uhiari uliojitokeza katika kivumishi hicho ni sifa mojawapo muhimu inayojitokeza katika muundo unaojenga vivumishi. Mfano kujichomoza kwa V katika ngazi ya N ina maana kuwa kivumishi ni huru katika muundo huo na kinaweza kuondoka au kubaki kama inavyoonekana katika mchoroti huo kuwa V haina umiliki wa ngazi nyingine isipokuwa umiliki wa kiwango cha neno. [yaani V inamiliki kiambajengo *kibovu*]. Mfano mwengine wa vivumishi katika uchanganuzi wa kimuundo ni:

*Shati refu.*

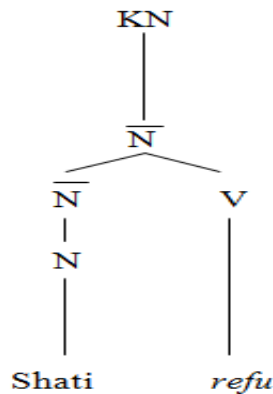

Pia, mchoroti huo unaonesha uchanganuzi wa muundo wa  $KN = N \text{ baa } +V$ . Muundo huo unadhihirisha kuwepo kwa kivumishi *refu*, kilichoambatana na nomino shati. Kivumishi hicho hujengwa kwa mahusiano ya nomino kama kiambajengo chake.

### **Muundo wa $KN = \overline{N} + KV$**

Baada ya uchanganuzi wa data imebainika pia kuwa kivumishi kina muundo mwengine tofauti na ule wa awali katika sentensi za Kiswahili. Muundo huu unaonesha kuwa kivumishi kinajitokeza kama kirai kinachobeba virai kingine ndani ya KN. Hivyo kivumishi ni kiambajengo kinachomilikiwa na kirai kivumishi. Kirai kivumishi huwa ni kiambajengo dada cha N baa na wakati huohuo ni kiambajengo binti cha KN. Uhusiano huu ni uhusiano wa hiari, hivyo kirai kivumishi nacho hapa

kinajitokeza kama kiambajengo cha hiari katika muundo wa sentensi za Kiswahili. Tuchunguze data ifuatayo:

Mwanafunzi *mwema sana* amefaulu mtihani  
 Kitabu *kibovu zaidi* kimeonekana juu ya meza  
 Shati *refu sana* limeanikwa kwenye kamba uani  
 (Chanzo watafitiwa 2022)

Katika data hizi, utaona waziwazi kuwa neno *mwema*, *kibovu* na *refu* ni virai vivumishi ambavyo vimebeba vijalizo kama vile; *sana*, *zaidi* na *refu*. Katika tungo hizi, zinaonesha kwamba, virai hivyo vina uhusiano wa hiari, kwani tunachukulia kuwa kivumishi kiking'olewa basi kijalizo kinang'olewa pia. Kwa hiyo katika muundo wa KN = N baa + KV unaonesha kirai kivumishi na nomino yenye baa vina uhusiano wa kiusabiki, pia kivumishi na kielezi vina uhusiano wa kiusabiki. Wakati nomino yenye baa na kirai kivumishi ni binti wa kirai nomino. Tuanze kuchanganua data hizo kwa kutumia mchorori kwa kutumia nadharia ya Eksibaa:

*Mwanafunzi mwema sana.*

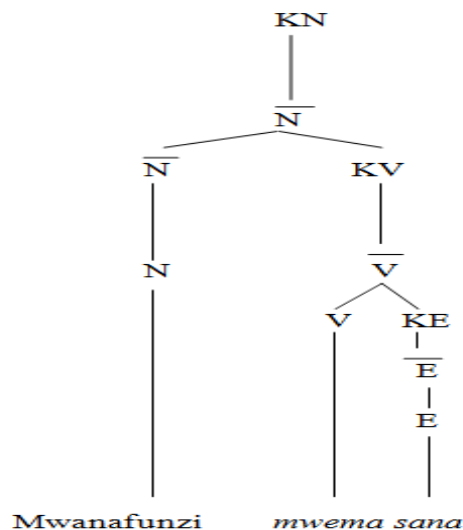

Kielelezo hapo juu kinabainisha kuwa kuna muundo wa KN = N baa + KV ambapo kirai kivumishi kinajumuishwa katika muundo huo. Kirai hicho huwa ni kiambajengo dada cha kirai cha kati ambacho ni kirai nomino. Kulingana na Cowper (1992) muundo wa virai huchukuliwa kuwa na viwango vitatu vya uchomozi ambavyo ni; kiwango cha uchomozi wa neno, kiwango cha uchomozi wa kati na uchomozi wa upeo. Hivyo, ukirejelea mchoroti wa hapo juu, unaonesha kuwa neno *mwema* limejitokeza kama uchomozi wa upeo. Yaani ni neno kuu katika kirai kivumishi na kijalizo cha kirai hicho ni kielezi *sana*. Kwa kawaida kirai kivumishi hujulikana kwa kufunganishwa na kijalizo chake kielezi katika muundo wa kirai hicho.

Vilevile, muundo huo unaweza kuonesha, namna ya kuainisha kivumishi kwa kumilikiwa na ngazi tofauti. Kwa mfano:

*Kitabu kibovu sana.*

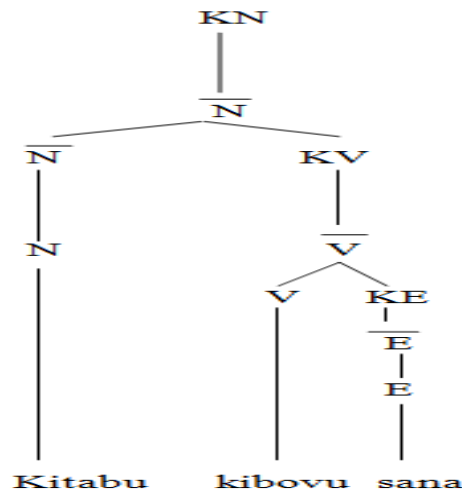

Utumizi wa muundo wa Eksibaa, huonesha upangaji wa kipashio kipi kinamiliki ngazi moja na kipi kinamiliki kingine katika viwango tofauti (Radford 2004). Kwa mfano katika mchoroti wa hapo juu, N baa na KV vipo katika ngazi moja, na vinamiliki viambajengo N na V baa na KE. Hivyo, katika muundo huo neno *kibovu* ni kivumishi ambacho kimeambatana na kielezi *sana* kama kijalizo. Pia, chunguza mfano wa tungo nyingine ufuatao:

*Shati refu sana.*

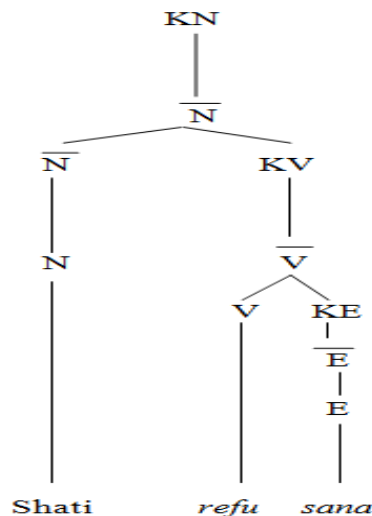

Kwa mujibu wa Nadharia ya Eksibaa, inaonesha kwamba nafasi ya N baa na KV huwa katika upeo wa juu. Katika umiliki wa N katika tungo hiyo, lakini KV ina uhusiano wa karibu na N. Kwa sababu viambajengo hivyo vipo ndani ya umiliki wa KN. Hivyo, kutokana na maelezo hayo nadharia ya Eksibaa inadhahirisha kuwa uhusiano wa viambajengo huzingatia muundo wa viambajengo hivyo.

### Hitimisho

Makala haya yameonesha kuwa maneno yanayoitwa vivumishi pia yanaweza kutajwa kama vibainishi katika uainishaji wa Kiswahili. Hii ni kwa sababu maneno yanayojumuisha vivumishi kufanana na maneno yanayounda vibainishi. Tatizo hili linaleta mkanganyiko wa kutumia maneno hayo, kwa usahihi katika uainishaji wa kategoria mbili hizi. Hata hivyo, kasoro inayojitokeza ni kuwa dhana ya vibainishi imeingizwa katika vivumishi, hali ambayo inafanya kuonekana kwamba ni kategoria moja bali imetumia istilahi tofauti tu. Katika kuondoa tatizo hili, makala hii imetambua umuhimu wa

kuwepo kwa kategoria mbili hizi. Upekee wa maneno yanayounda vivumishi ni tofauti na maneno yanaunda vibainishi katika tungo. Makala haya yanapendekeza kutofautisha vivumishi na vibainishi kwa kutumia miundo tofauti ya aina hizo ambapo miundo hii inasaidia kuondoa mkanganyiko wa kuainisha vivumishi na vibainishi katika lugha ya Kiswahili.

Kwa hivyo katika uchunguzi huu, imebainika kuwa katika lugha ya Kiswahili, kivumishi kina miundo miwili lakini kibainishi kinajitokeza katika muundo mmoja tu katika Kiswahili. Hiyo basi, kwa kuzingatia tofauti hizo za kimuundo, makala haya yamehitimisha kwa madai kuwa kivumishi na kibainishi ni kategoria mbili tofauti kabisa.

### Marejeleo

- Bavuai, A. I. (2017). *Muundo wa Kirai Nomino katika Labaja ya Kimakunduchi*. (Tasnifu ya Shahada ya Uzamivu Haijchapishwa). Chuo Kikuu cha Huria Tanzania.
- Besha, R. M. (1994). *Utangulizi wa Lugha na Isimu*. Dar es Salaam: DUP.
- Carstens, V. (1991). *Mofolojia na Sintaksia ya Kirai Kibainishi katika Lugha ya Kiswahili*. (Tasnifu ya Shahada ya Uzamivu Haijchapishwa). Chuo Kikuu cha Kenyatta, Kenya.
- Cheruiyot, C. W. (2017). *Muundo na Uamilifu Wa Kielezi katika Kisbazi cha Kiswahili*. (Tasnifu ya Shahada ya Uzamivu Haijchapishwa). Chuo Kikuu cha Kenyatta, Kenya.
- Chomsky, N. (1965). *Aspects of the Theory of Syntax*. Cambridge: MIT Press
- Cowper, E. (1992). *A Concise Introduction to Syntactic Theory: The Government-Bindin Approach*. Chicago: The University of Chicago Press.
- Elali, A. (2012). *Kikundi Nomino cha Kiswahili kwa Kutumia Nadbaria ya X-baa*. (Tasnifu ya Shahada ya Uzamivu Haijchapishwa) Chuo Kikuu cha Nairobi, Kenya.
- Habwe, J na Karanja, P. (2004). *Misingi ya Sarufi ya Kiswahili*. Nairobi: Phoenix Publisher Ltd.
- Habwe, J na Peter K. (2007). *Misingi ya Sarufi ya Kiswahili*. Phoenix: Publishers Nairobi.
- Hokororo, J. I. (2001). *Miundo ya Kiswahili Sanifu*. (Tasnifu ya Shahada ya Uzamivu Haijchapishwa). Chuo Kikuu cha Dar es Salaam, Dar es Salaam.
- Jerono, P. (2003). *Kisbazi Huru Arifu cha Kiswahili: Mtaazamo wa X-baa*. (Tasnifu ya Shahada ya Uzamivu Haijchapishwa). Chuo Kikuu cha Nairobi, Kenya.
- Kapinga, M. C. (1983). *Sarufi Maumbo ya Kiswahili Sanifu*. Dar es Salaam: TUKI.
- Kijakazi, M. (2012). *Miundo ya Virai Nomino katika Labaja ya Kitumbatu*. (Tasnifu ya Shahada ya Uzamivu Haijchapishwa). Chuo Kikuu cha Dar es Salaam, Dar es Salaam.
- Khamis, A. A. (2011). *Uchambuzi wa Kiswahili Fasaba*. Chukwani: Chuo Kikuu cha Elimu Zanzibar.
- Khamisi, A. M na Kiango, J.G. (2002). *Uchanganuzi wa Sarufi ya Kiswahili*. Dar es Salaam: Chuo Kikuu cha Huria Tanzania: TUKI.
- Kihore, Y. M, na Wenzake (2007). *Sarufi Maumbo ya Kiswahili Sanifu*. Dar es Salaam: TUKI.
- Koech, L. C. (2013). *Sintaksia ya Kijalizo cha Kiswahili Sanifu: Mtaazamo wa X-baa*. (Tasnifu ya Shahada ya Uzamivu Haijchapishwa). Chuo Kikuu cha Nairobi, Kenya.
- Longman, A. (1965). *Swabili Grammar and Syntax*. Pittsburgh: Duquesne University Press.
- Lusekelo, A. (2009). Muundo wa Kirai Nomino cha Kisukuma. Katika *Jarida la Nordic African Studies*, Juz. 18 Na 3, uk. 305-331.
- Massamba, D. P. B, na Wenzake (1999). *Sarufi Miundo ya Kiswahili Sanifu*. Dar-es- Salaam: TUKI.
- Massamba, D. P. B na Wenzake (2001). *Sarufi Miundo ya Kiswahili Sanifu (SAMIKISA)*: Sekondari na Vyuo. (Chapa ya pili) DSM: TUKI. .
- Massamba, D. P. B. (2004). *Kamusi ya Falsafa na Isimu*. Dar-es-Salaam: TUKI.

- Mbaabu, I. (1985). *Sarufi ya Kiswahili*. Nairobi: Kenya Publishing na Book Marketing Co. Ltd.
- Mdee, J. S. (1986). *Kiswahili: Muundo na Matumizi Yake*. Nairobi: Intercontinental Publishers, Ltd.
- Mfaume, G. (1984). *Misingi ya Isimu na Lugha ya Kiswahili*. Printpak Ltd.
- Magashi, S. (2008). *Miundo ya Virai Nomino katika Kisukuma*. (Tasnifu ya Shahada ya Umahiri Haijachapishwa). Chuo Kikuu cha Dar es Salaam, Dar es Salaam.
- Mgullu, R.S. (1999). *Mtaala wa Isimu: Fonetiki, Fonolojia, na Mofolojia ya Kiswahili*. Nairobi: Longhorn Publishers Kenya Ltd.
- Mbesa, N. (2008). *Mofosintaksi ya Kiswahili Nomino cha Kiswahili Sanifu: Mtaalamu wa X-baa*. (Tasnifu ya Shahada ya Uzamivu Haijachapishwa). Chuo Kikuu cha Nairobi, Kenya.
- Morrison, M. E. (2011). *Sarufi ya Lugha ya Kibena*. (Tasnifu ya Shahada ya Uzamivu Haijachapishwa). Chuo Kikuu cha Huria, Tanzania.
- Mohamed, M. A. (1986). *Sarufi Mpya*. Dar-es-Salaam: Press and Publicity Center.
- Msokile, M. (1992). *Kunga za Fasibi na Lugha*. Dar es Salaam: Educational Publishers and Distributors Ltd.
- Mutaka, Nyessimo M. na Tamanji, N. (2000). *An Introduction to African Linguistics*. Freiburg: LINCOM UEROP
- Nkwera, F. V. (1978). *Sarufi na Fasibi. Sekondari na Vyuho*. Mitaala ya lugha na Fasibi. Dar es Salaam: Tanzania Publishing House.
- Nyaga, L. (2011). *Mofosintaksi ya Kiswahili Kielezi cha Kiswahili Sanifu: Mtaalamu wa X-baa*. (Tasnifu ya Shahada ya Uzamivu Haijachapishwa). Chuo Kikuu cha Nairobi, Kenya.
- Sylvain, N. (2020). Makosa ya Upatanishi wa Kiswahili katika Ujifunzaji Lugha ya Pili: Mfano wa Wanafunzi wa Kiswahili katika Shule za Upili Wilayani Muhanga, Nchini Rwanda. Katika *Jarida la Kioo cha Lugha*, Juz.17 Na1, uk. 16-30.
- Philipo, Z. (2012). *Challenges Faced Foreigners while Learning Kiswahili in the Higher Learning Institutions*. (Tasnifu ya Shahada ya Uzamivu Haijachapishwa). Chuo Kikuu cha Dodoma, Dodoma.
- Philipo, Z. (2015). Tofauti baina ya Vivumishi na Vibainishi katika Lugha ya Kiswahili. Katika *Jarida la Kioo cha Lugha*, Juz.13 uk. 125-143.
- Radford, A. (1988). *Transformational Grammar: Great Britain*, Cambridge.
- Radford, A. (2004). *English Syntax: An introduction*. UK: Cambridge University Press.
- Richards na Wenzake (2010). *Longman Dictionary of Language Teaching and Applied Linguistics* (Toleo la Nne): Publisher Longman.
- Richards, J. C na Schmidt, R. (2002). *Longman Dictionary of Language Teaching and Applied Linguistics*: Toleo la Tatu. London: Pearson Education Limited.
- Resani, M. (2020) Changamoto za Ufundishaji wa Vivumishi/Vibainishi Vioneshi kwa Wageni katika Kiswahili. Katika *Jarida la Chalufakita*, Juz. 2. Na.1, uk. 97-109.
- Rubanza, Y.I. (1996). *Mofolojia ya Kiswahili*. Dar es Salaam Chuo Kikuu Huria cha Tanzania:TUKI.
- Rubanza, Y.I. (2003). *Sarufi: Mtaalamu wa Kimuundo*. Dar es Salaam: Chuo Kikuu cha Huria, Tanzania.
- Wesana-Chomi, E. (2017). *Kitangulizi cha Muundo Viambajengo wa Sentensi za Kiswahili*. Dar es Salaam: Taasisi ya Taaluma za Kiswahili.

